

## INSTRUCTION MANUAL

### MANUEL D'INSTRUCTIONS MANUAL DE INSTRUCCIONES

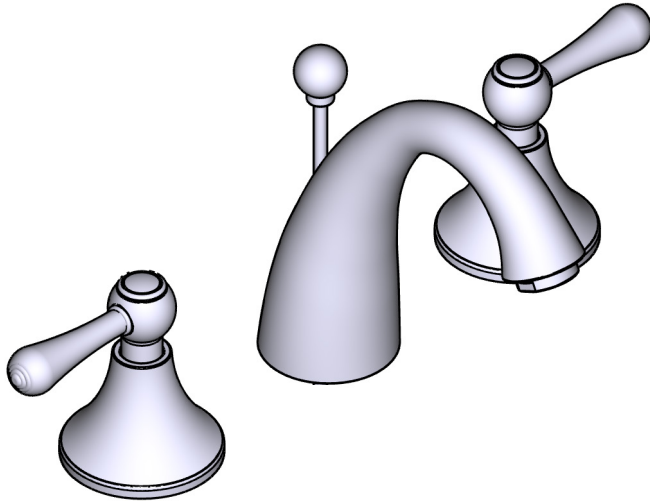

Widespread Basin Tap  
Robinet de lavabo 8"  
Llave de Lavabo con dos Asas

Image is for reference only  
*(Style varies by model)*  
Cette image n'est offerte qu'à titre  
indicatif seulement  
*(Le style varie selon le modèle)*  
La imagen es sólo como referencia  
*(El estilo varía por el modelo)*

#### HELPFUL TOOLS

For safety and ease of installation, the use of these helpful tools is recommended.

#### OUTILS UTILES

Pour des raisons de sécurité et de facilité d'installation, l'utilisation de ces outils utiles est recommandée.

#### HERRAMIENTAS ÚTILES

Por seguridad y facilidad de instalación, se recomienda el uso de estas útiles herramientas.

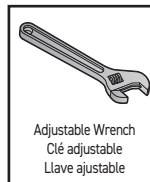

**For warranty or additional information, contact:**

**Si vous souhaitez obtenir de l'information supplémentaire à propos de la garantie ou de tout autre élément, communiquez avec :**

**Para preguntas sobre la garantía o para obtener más información, favor de comunicarse con:**

U.S.A.  
houseofrohl.com/support  
1-800-777-9762

QUEBEC / MARITIMES / WESTERN CANADA  
QUÉBEC / MARITIMES / OUEST CANADIEN  
QUEBEC / MARITIMOS / CANADA OCCIDENTAL  
houseofrohl.ca/support  
1-866-473-8442

ONTARIO  
houseofrohl.ca/support  
1-800-287-5354

Riobel

PERRIN & ROWE  
LONDON



victoria ⊕ albert®

ROHL



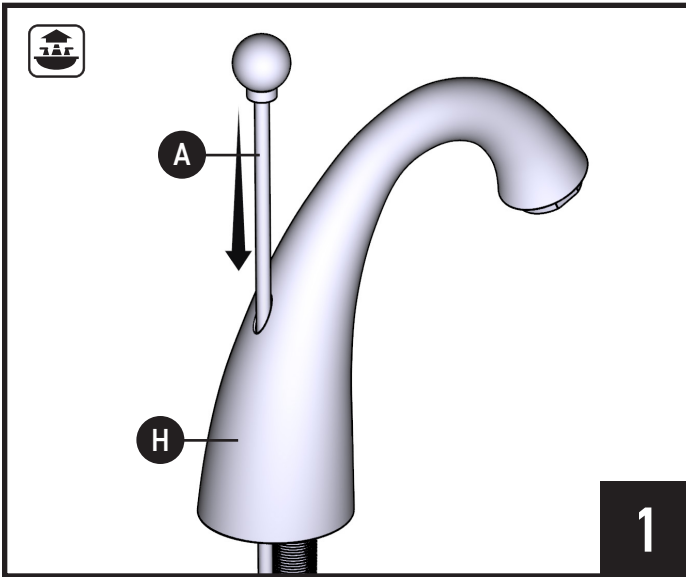

- 1. Insert lift rod (A) into Spout (H).
- 1. Insérer la tige de levage (A) dans le bec (H).
- 1. Insertar varilla de elevación (A) en el canalón (H).

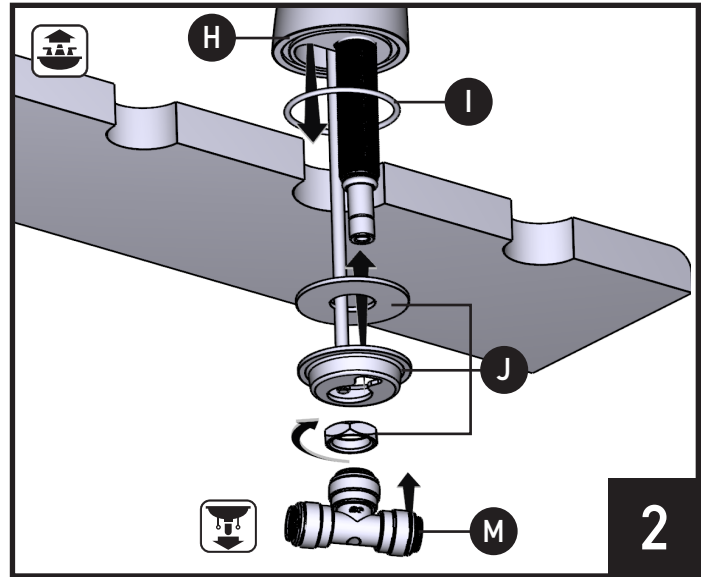

- 1. Install spout (H) and gasket (I) into sink hole. Install spout attach kit (J), Tee (M) and secure to sink.
- 1. Installez le bec (H) et le joint (I) dans l'ouverture du lavabo. Installez la quincaillerie de montage (J), et le raccord en T (M) pour fixer le lavabo.
- 1. Instale el pico (H) y la junta (I) en el orificio del fregadero. Instale el kit de fijación del pico (J), conector en T para manguera de llave de lavabo (M) y asegúrelo al fregadero.

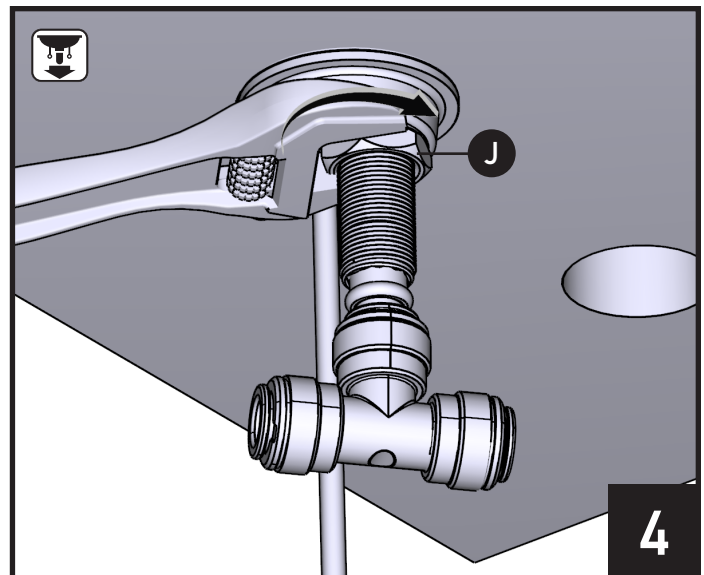
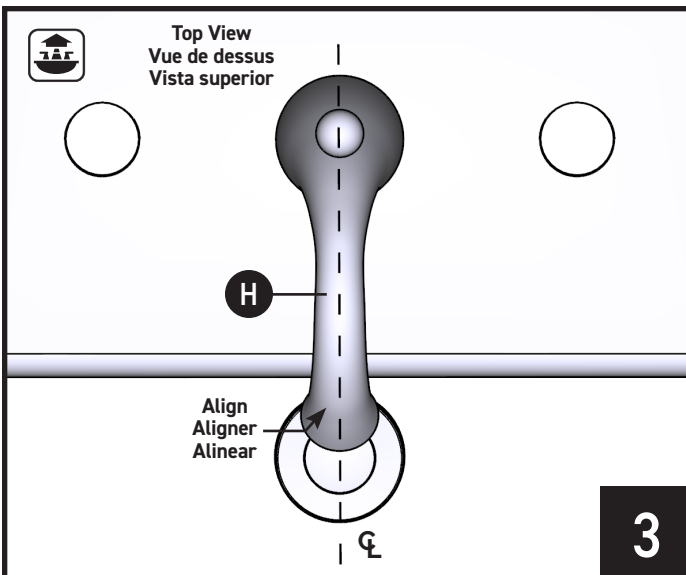

- 1. Tighten nut of Mounting Hardware (J) with an adjustable wrench.
- 1. Serrer l'écrou du kit d'attache (J) avec une clé ajustable.
- 1. Apriete la tuerca de las herramientas de montaje (J) con una llave inglesa.

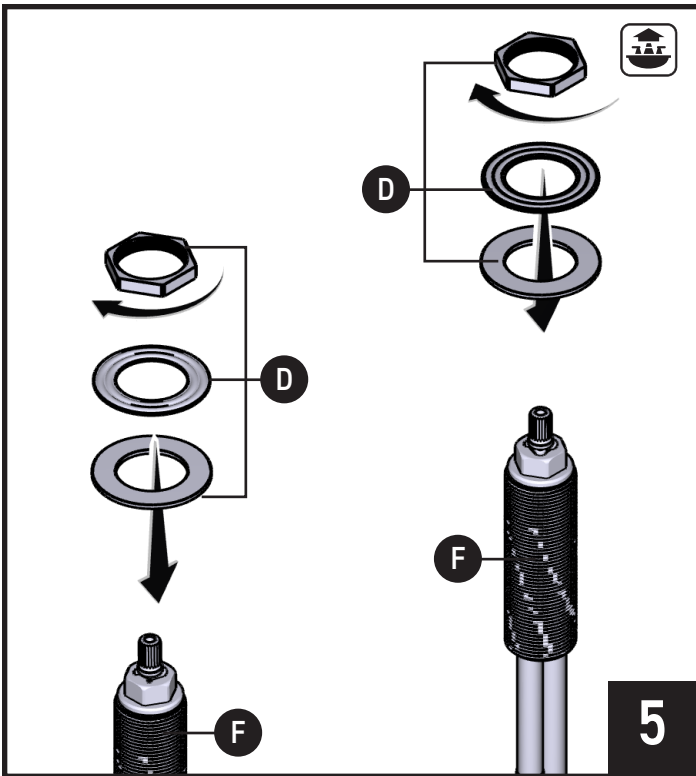

1. Install components of Valve Mounting Hardware (x2) (D) to the valve bodies (x2) (F).

1. Installer les kits de montages (x2) (D) sur les pivots (x2) (F).

1. Instale los componentes de los kits de montaje (x2) (D) a las válvulas (x2) (F).

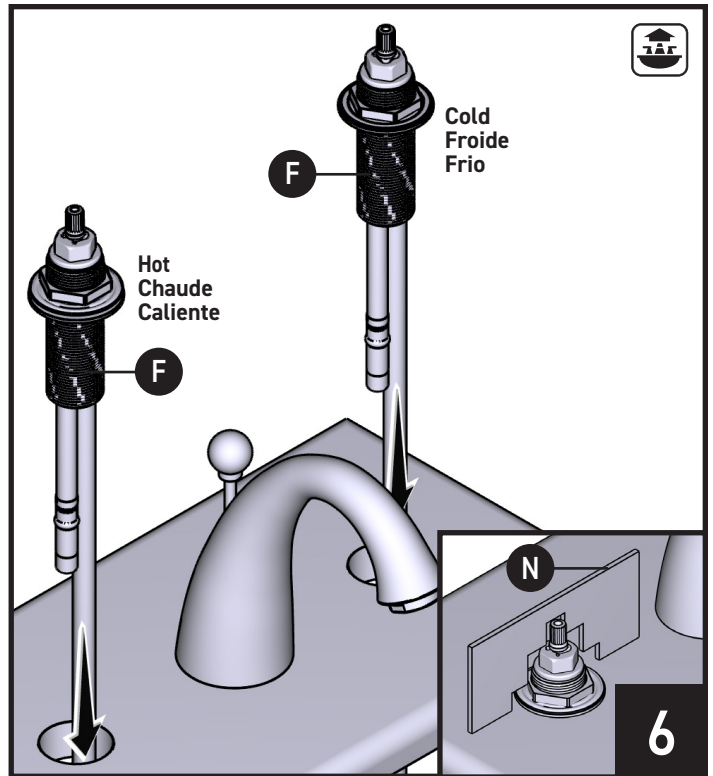

1. Install assembled valve bodies (x2) (F) into sink holes as illustrated. Use the Template (N) to ensure correct height and clearance for handle install.

1. Installer l'assemblage des pivots (x2) (F) dans les ouvertures du lavabo comme illustré. Utiliser le gabarit (N) pour s'assurer d'installer la poignée à la hauteur appropriée et de disposer de l'espace de dégagement nécessaire à son usage.

1. Instale las válvulas ensambladas (x2) (F) en los orificios del fregadero como se ilustra. Use la plantilla (N) para asegurarse de tener la altura y espacio libre adecuados al instalar la manija.

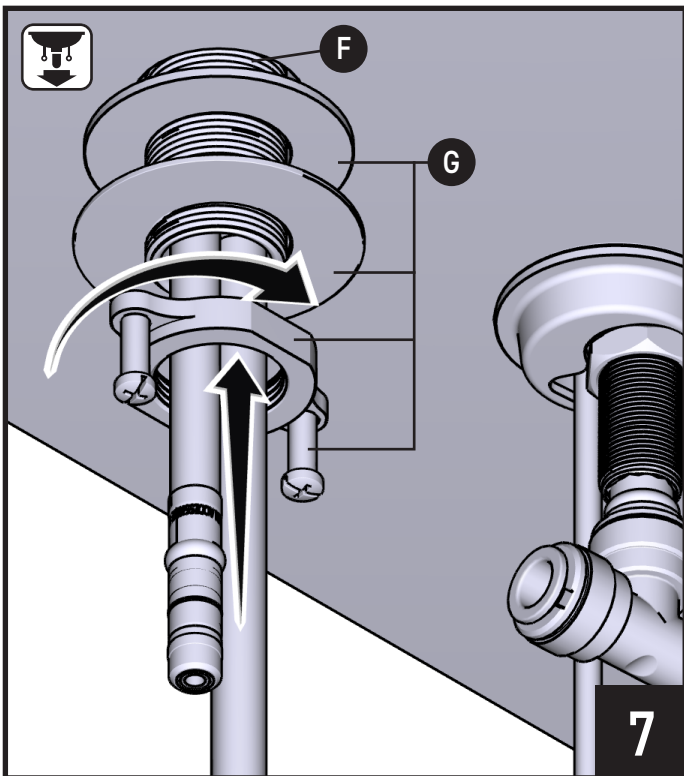

1. Install Mounting Hardware kits (x2) (G) onto threads of both valve bodies (x2) (F).

1. Installer les kits d'attaches (x2) (G) sur les pivots (x2) (F).

1. Instale los kits de accesorios de montaje a la válvula (x2) (G) en las roscas de ambas válvulas (x2) (F).

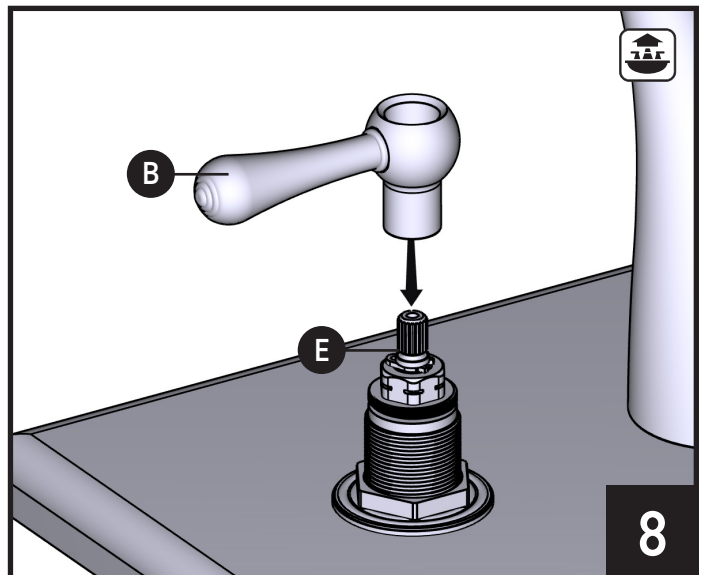

1. Lower Handle (x2) (B) onto Cartridge (x2) (E).

1. Abaissez la Poignée (x2) (B) sur la Cartouche (x2) (E).

1. Baje la Manija (x2) (B) sobre el Cartucho (x2) (E).

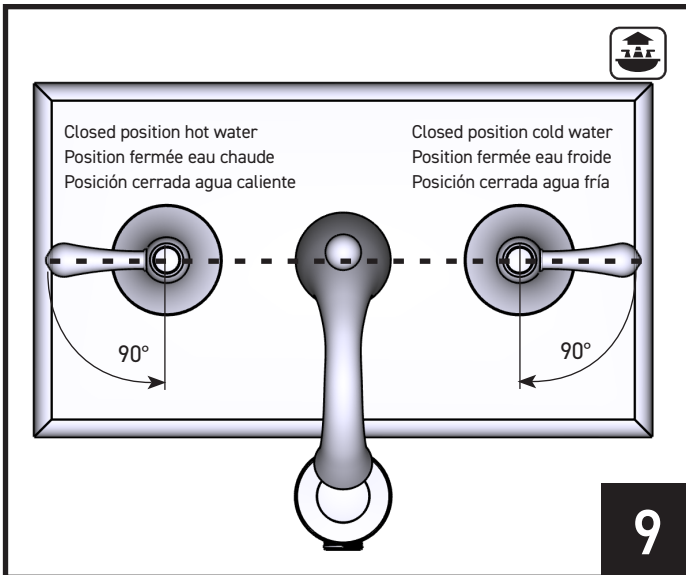

1. Rotate handles until they are aligned in the proper closed position.
1. Faites pivoter les poignées jusqu'à ce qu'elles soient alignées dans la bonne position fermée.
1. Gire las manijas hasta que estén alineadas en la posición cerrada adecuada.

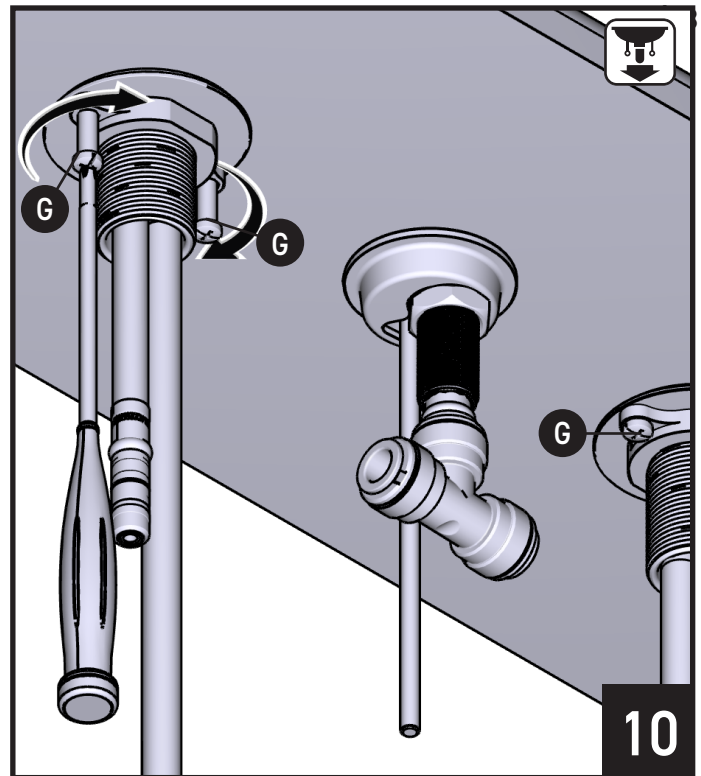

1. Tighten the 4 screws of kit (G) with Phillips screwdriver as illustrated.
1. Serrer les 4 vis kit d'attache (G) à l'aide d'un tournevis Phillips comme illustré.
1. Apriete los 4 tornillos del kit (G) con un desarmador de cruz como se ilustra.

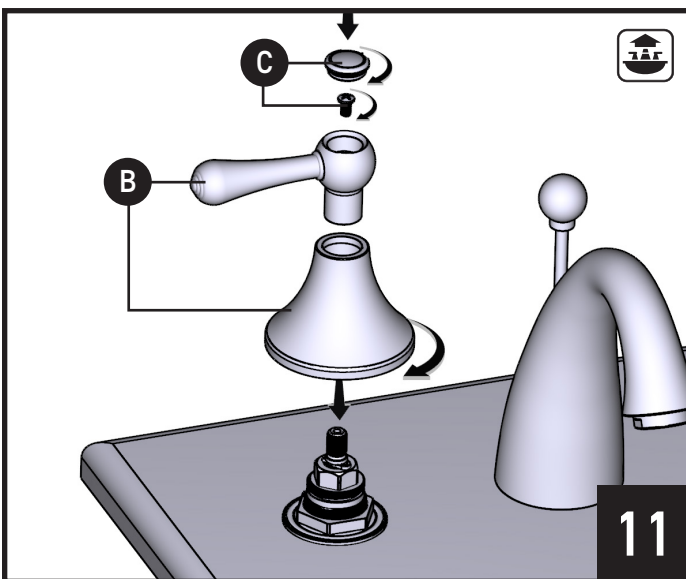

1. Screw the base of the handle (x2) (B) onto cartridge (x2) (E) and install handle (x2) (B) into the base. Install screw and cap (x2) (C).
1. Vissez la base de la poignée (x2) (B) sur la cartouche (x2) (E) et installez la poignée (x2) (B) dans la base. Installez la vis et le capuchon (x2) (C).
1. Atornille la base del mango (x2) (B) en el cartucho (x2) (E) y instale el mango (x2) (B) en la base. Instale el tornillo y la tapa (x2) (C).

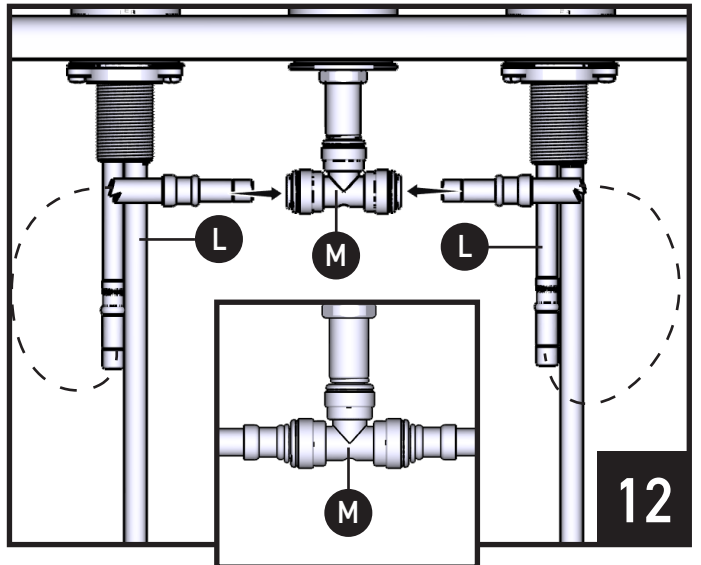

1. Connect Widespread Hose (L) from valve bodies into Tee (M) as shown. Push in as far as possible for full engagement.
1. Raccorder le boyau de robinet (L) des pivots dans le raccord en T (M) comme illustré. Enfoncer au maximum pour s'assurer qu'il est bien engagé.
1. Conecte la Manguera para llave de lavabo (L) desde las válvulas al conector en T (M) como se muestra. Empuje hasta el fondo para que embone totalmente.

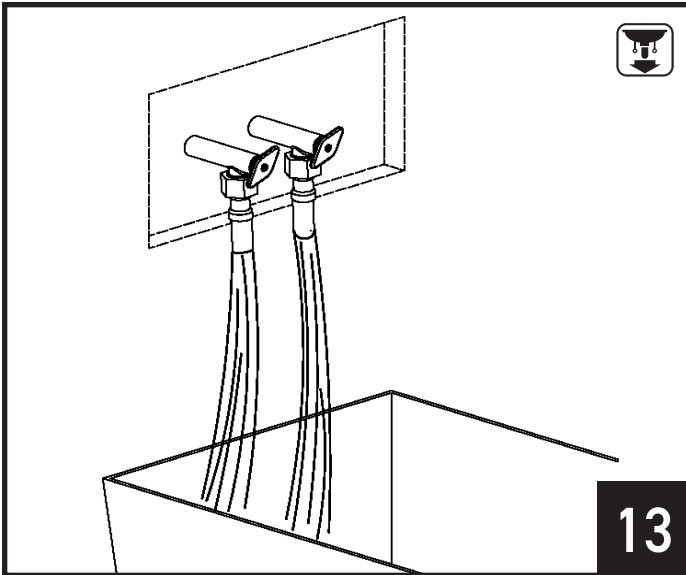

1. Run hot and cold water for 5 seconds.
1. Faire couler l'eau chaude et l'eau froide pendant 5 secondes.
1. Deje correr agua fría y caliente durante 5 segundos.

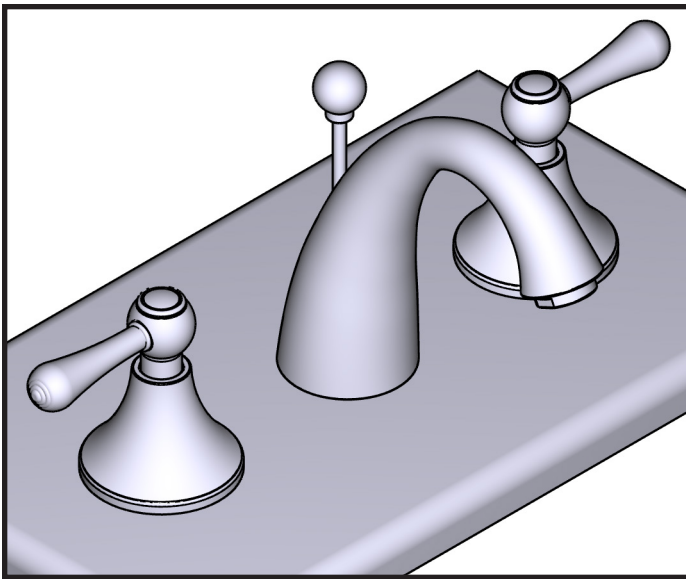

1. Installation is complete.
1. L'installation est terminée.
1. La instalación está completa.

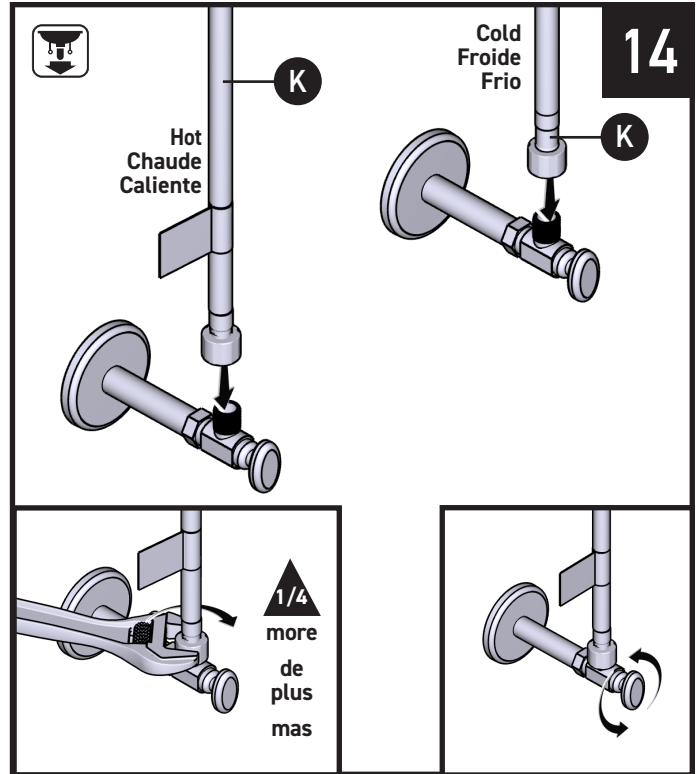

1. Attach hot & cold supply lines (**K**) to shut off valves. Tighten by hand, then 1/4 turn more with adjustable wrench. Turn on water and check for leaks.
1. Fixer les conduites d'alimentation en eau froide en eau chaude (**K**) aux valves d'arrêt. Serrer à la main, ensuite 1/4 de tour de plus l'aide d'une clé ajustable. Ouvrir l'eau et vérifier qu'il n'y a aucune fuite.
1. Conecte las líneas de suministro de agua caliente y fría (**K**) para cerrar las llaves de paso. Apriete con mano, entonces con una llave inglesa 1/4 de vuelta más. Abra la llave del agua y verifique que no haya fugas.

**For warranty or additional information, contact:**

**Si vous souhaitez obtenir de l'information supplémentaire à propos de la garantie ou de tout autre élément, communiquez avec :**  
**Para preguntas sobre la garantía o para obtener más información, favor de comunicarse con:**

U.S.A.  
[houseofrohl.com/support](http://houseofrohl.com/support)  
 1-800-777-9762

QUEBEC / MARITIMES / WESTERN CANADA  
 QUÉBEC / MARITIMES / OUEST CANADIEN  
 QUEBEC / MARITIMOS / CANADA OCCIDENTAL  
[houseofrohl.ca/support](http://houseofrohl.ca/support)  
 1-866-473-8442

ONTARIO  
[houseofrohl.ca/support](http://houseofrohl.ca/support)  
 1-800-287-5354

Riobel

PERRIN & ROWE  
 LONDON



victoria ⊕ albert®

ROHL